

## Yleiskoneet Yleiskone 10 L

KAPPALE # \_\_\_\_\_

MALLI # \_\_\_\_\_

NIMI # \_\_\_\_\_

SIS # \_\_\_\_\_

AIA # \_\_\_\_\_



600198 (XBE10B)

YLEISKONE XBE10 - 230V

### Lyhyt spesifikaatio

#### Kapp. Nro.

10 litran yleiskone vastaa kaikkiin ammattikeittiön tarpeisiin. Yleiskone sopii kaikenlaisten taikinoiden alustamiseen, lihan ja kastikkeiden sekoittamiseen ja kerman vatkaamiseen.

Käyttäjystävällinen näppäimin varustettu ohjauspaneeli on ergonominen ja se suojaa laitetta kosteudelta ja vesisuihkuilta. Yleiskoneessa on 0-59 minuutin ajastin. Elektroninen nopeudensäätö takaa kaikkien parametrien tarkat asetukset.

Tehokas taajuusmuuttajalla varustettu moottori (750W), säätää kiertomekanismin tarkasti välille 26-180 kier./min. Mukana kolme työkalua: taikinakoukku, sekoitusmela ja vispilä. Työkaluja voidaan käyttää 55-378 kier./min. nopeudella. Runko sileä ja helposti puhtaana pidettävä, korroosionkestävää materiaalia. Säätöjalat varmistavat laitteen vakauden

### Ominaisuudet

- Ammattikäyttöön suunniteltu yleiskone, jolla voidaan sekoittaa lähes mitä tahansa: kaikenlaisten taikinoiden vaivaaminen, puolijooksevien aineiden, seosten ja erilaisten kastikkeiden sekoitus.
- Vakiotoimitukseen sisältyy:-taikinakoukku, sekoitusmela, vispilä ja RST kulho 10 litralle.
- Sähköinen nopeuden säädin.
- Ilman työkaluja irrotettava läpinäkyvä turvasuojus.
- Kapasiteetti yleiskoneella noin (jauho, 50% nestesisältö) 5,5 kg.
- Turvalaite pysäyttää koneen automaattisesti, kun kulho laskeutuu.
- Yleiskoneessa on kulhontunnistin, jonka ansiosta kone käynnistyy ainoastaan silloin, kun suojuksen ja kulho ovat oikein paikoillaan

### Rakenne

- Kompakti malli, soveltuu käytettäväksi pöydän päällä.
- Runko ruostumatonta terästä.
- Vankka rakenne, jossa vahva metallikehyksen.
- Ruostumatonta terästä oleva kulho - tilavuus 10 litraa.
- Tehokas epätahtimoottori, jolla on hyvä vääntömomentti.
- Planeettavaihteisto itsevoitelevilla vaihteilla eliminoi vuotamisriskit.
- Nopeudensäätö 26-180 rpm (kiertoliike) voidaan asettaa valitun työkalun ja seoksen kovuuden mukaisesti.
- Vesisuojattu järjestelmä (IP55 elektroniset säätöpainikkeet, IP34 koko kone).
- Teho: 750 W.
- Säätöjalat takaavat laitteen vakauden

**HYVÄKSYNTÄ:** \_\_\_\_\_

Edestä

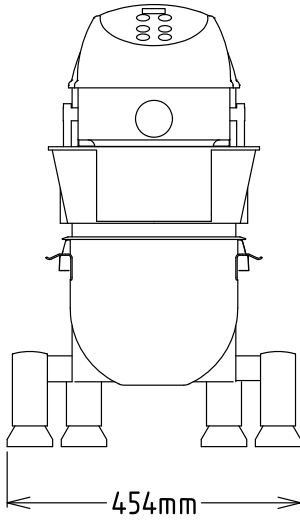

Sivulta

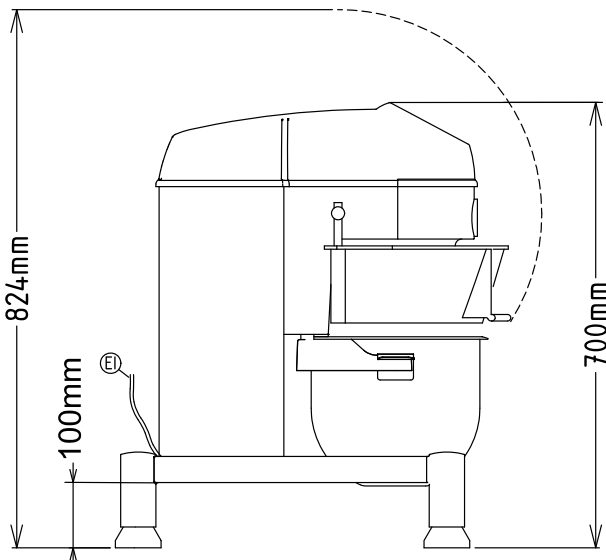

EI = Sähköliitäntä

Päältä

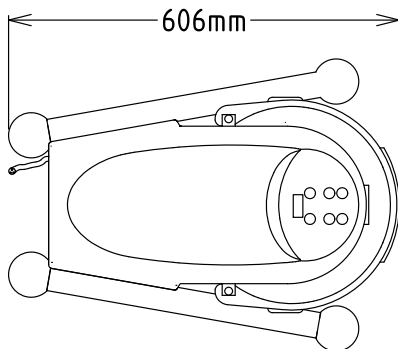
**Sähkö**

Jännite: 200-240 V/1N ph/50/60 Hz  
 Kokonaisteho: 0.75 kW

**Kapasiteetti**

Kapasiteetti: 10 L

**Avaintieto**

Ulkomitat, leveys: 454 mm  
 Ulkomitat, syvyys: 606 mm  
 Ulkomitat, korkeus: 700 mm  
 Nettopaino (kg): 37

**Sisältyvät varusteet**

- 1 kpl Sekoitismela 10 L PNC 653267
- 1 kpl Taikinakoukku 10 L PNC 653268
- 1 kpl vispilä 10 L PNC 653269
- 1 kpl RST kulho 10 lt PNC 653276

**Lisävarusteet**

- Sekoitismela 10 L PNC 653267
- Taikinakoukku 10 L PNC 653268
- vispilä 10 L PNC 653269
- RST kulho 10 lt PNC 653276